



Сборка крыла правого заднего колеса

32-1 Крыло правого заднего колеса

32-2 Винт 2,3x4 мм (MD06)

ДЕТАЛИ К ВЫПУСКУ 32



ИНСТРУКЦИЯ ПО СБОРКЕ

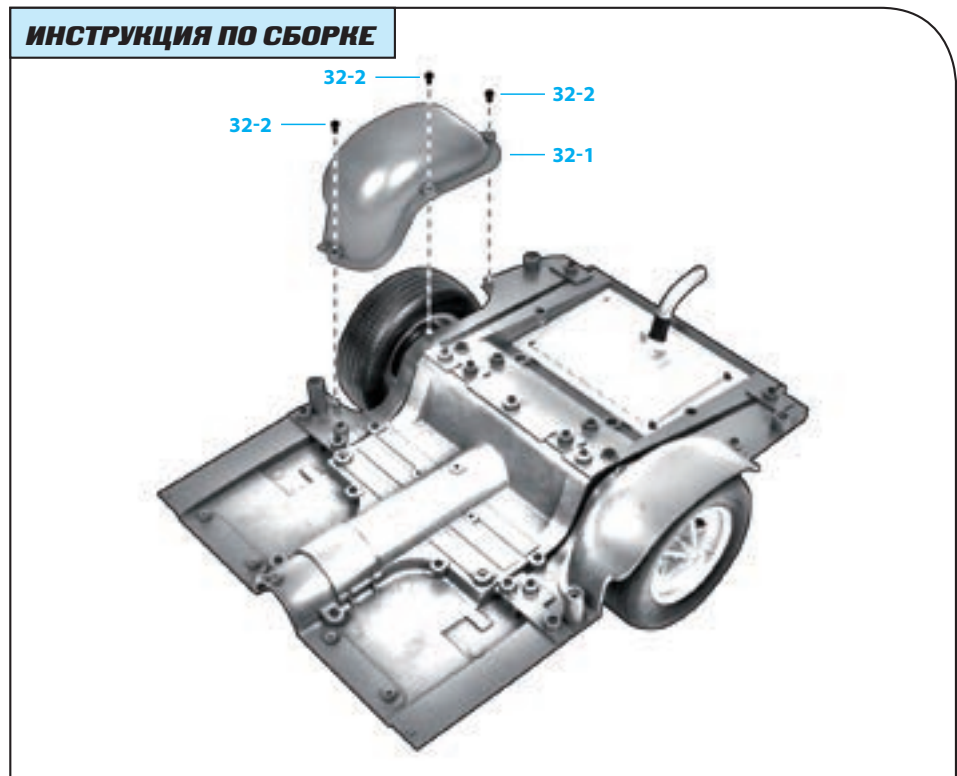

ПРИМЕЧАНИЕ: представленные на фото детали могут незначительно отличаться от деталей, полученных с этим выпуском.

Шаг 32-А

На верхней стороне шасси найдите три выступа (указаны стрелками), расположенные вокруг правого заднего колеса. Они позволят нам установить крыло колеса (32-1).



Шаг 32-В

Возьмите крыло и поместите его на выступы так, как показано на фото.



Шаг 32-С

Прежде чем вкрутить винты, убедитесь, что крыло установлено правильно.





Шаг 32-D

Чтобы закрепить крыло на шасси, используйте три винта MD06 (32-2). Первый винт надо вставить в центральную точку крепления, указанную на фото. Не закручивайте его полностью.



Шаг 32-E

Закрепите заднюю часть крыла при помощи второго винта MD06. Этот винт тоже не стоит закручивать до упора.



Шаг 32-F

Закрепите переднюю часть крыла третьим винтом MD06. Осторожно закрутите все три винта.

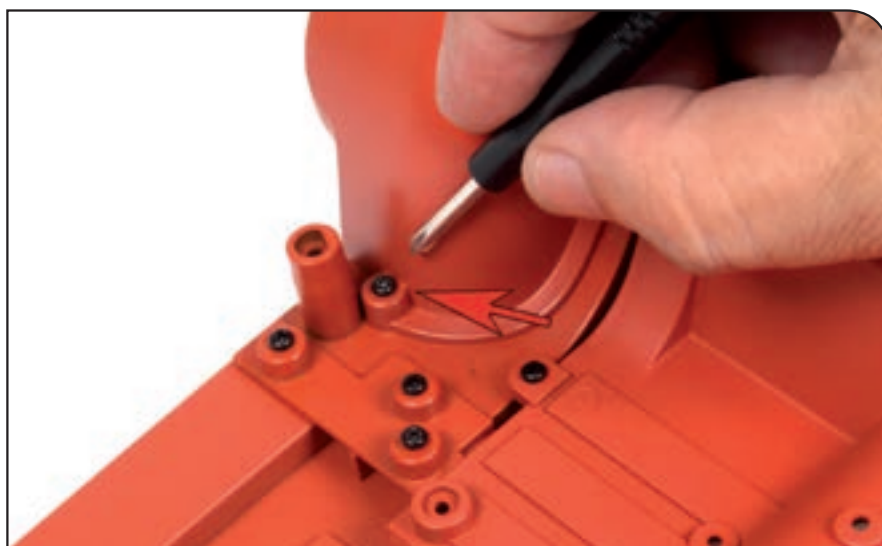

Шаг 32-Г

Так выглядит крыло
левого заднего колеса,
установленное на шасси.



РЕЗУЛЬТАТ СБОРКИ

Правое заднее колесо на собранной модели

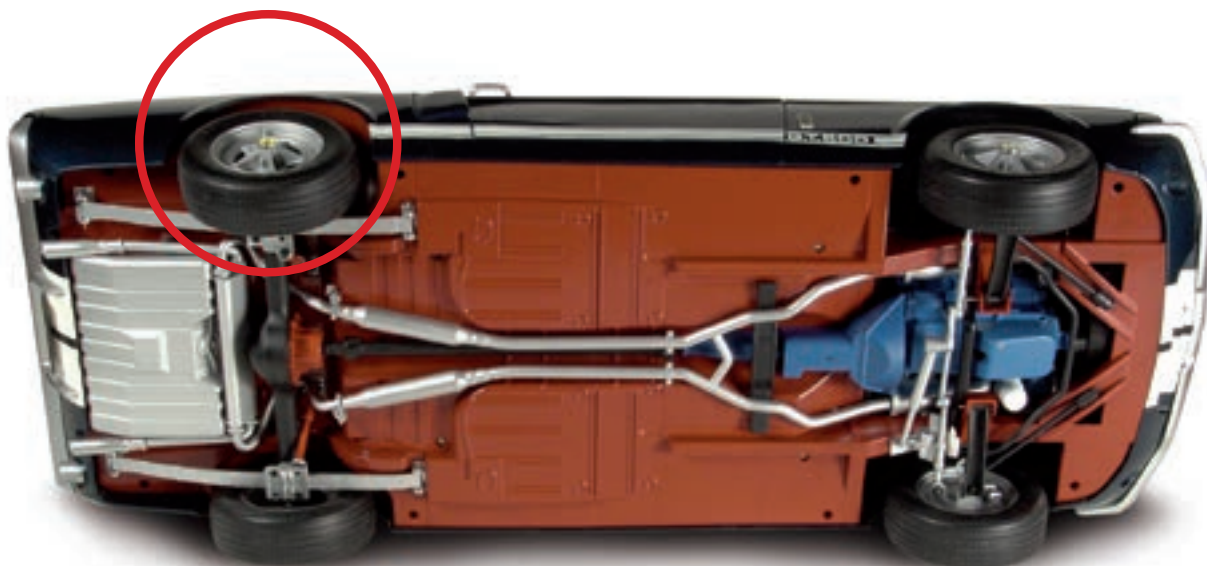

Так ваша модель Ford Mustang Shelby GT-500 (1967) будет выглядеть после сборки.